



UŽIVATELSKÝ NÁVOD

Montážní vozík vysoký (8 zásuvek)

26985







LEVIOR®

Prvním použitím tohoto výrobku uživatel svou svobodnou vůlí stvrzuje, že tento manuál řádně prostudoval, pochopil všechny náležitosti a seznámil se se všemi riziky spojenými s jeho užíváním.

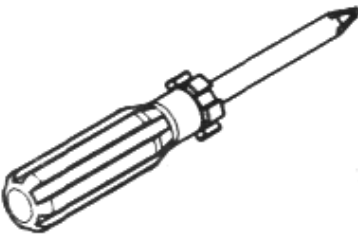
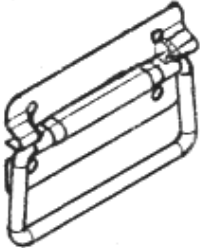

UPOZORNĚNÍ

- A) Minimálně dvakrát ročně naneste na horní a spodní stranu pojezdu zásuvky vazelínu pro snadnější vysouvání a zasouvání zásuvky.
- B) Nikdy neotevírejte více než jednu zásuvku, která je naplněná nářadím (popř. jinými věcmi).
- C) Maximální zatížení na celou skříň (vozík): **70kg**.

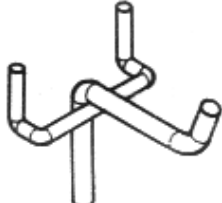
NÁŘADÍ PRO MONTÁŽ	PŘILOŽENÉ SOUČÁSTI
 ŠROUBOVÁK PH	 MADLO 2x  KOLEČKO 4x
	 ŠROUB ST5X12 4x  ŠROUB ST4x8 8x  HÁČEK 4x

1. ODSTRANĚNÍ BOČNÍHO KRYTU

Odšroubujte vruty pomocí šroubováku

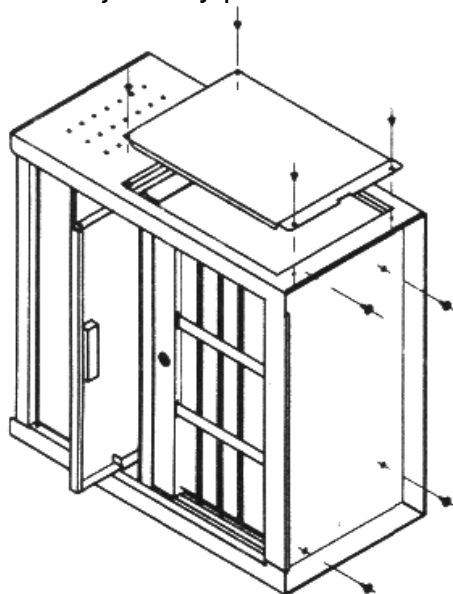

2. VYJMUTÍ HORNÍ SKŘÍŇKY

Položte skříňku na rovný povrch.
Pomalou vytáhněte horní skříňku ven.

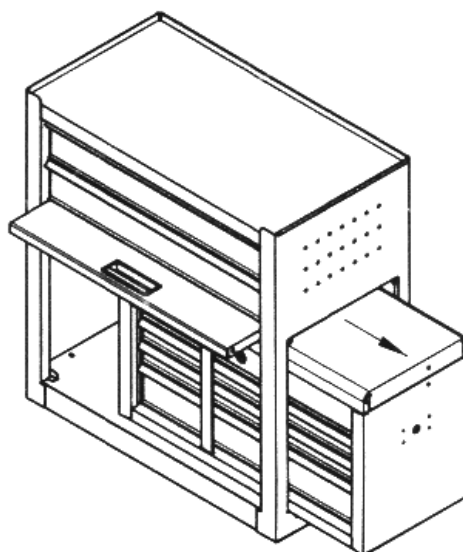

3. PŘIPEVNĚNÍ ÚCHOPNÝCH MADEL

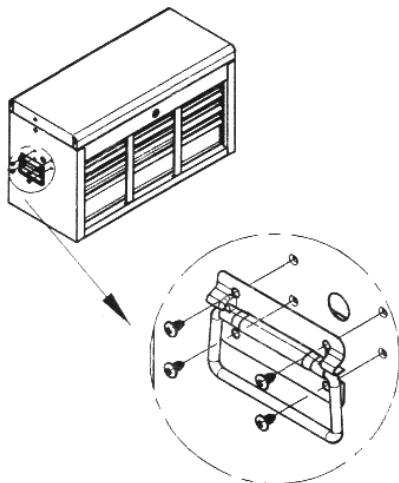

4. NASAZENÍ KOLEČEK

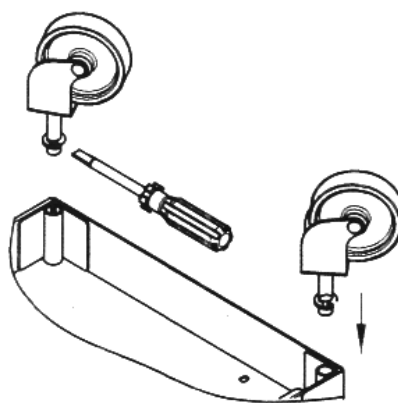

Jestliže dřík kolečka nedrží v usazovacím místě, lehce roztáhněte kroužek na dříku pomocí šroubováku. Jestli dřík kolečka nelze vsunout dovnitř, kroužek lehce stáhněte pomocí kleští.

POJEZDY ZÁSUVK: Pokud potřebujete některou zásuvku odstranit vč. pojezdu, řiďte se následujícími instrukcemi:

- Zásuvku co nejvíce vysuňte ven a zatlačte zpět cca o 2,5 cm.
- Vložte plochý šroubovák do otvoru v pojezdu a stlačte tak, aby došlo k vysunutí pojistného čepu ve tvaru trojúhelníku a zásuvku poté zcela vytáhněte.
- Pro nasazení zásuvky zpět na pojezd lehce roztáhněte části s pojistnými čepy (roztahení max. 6,3mm)

Všeobecné záruční podmínky

Dovozce výrobku Levior s.r.o. poskytuje na svoje výrobky dle obchodního/občanského zákoníku záruku 6/24 měsíců ode dne prodeje.

- Záruka se vztahuje na poruchy a závady, které v průběhu 6/24 měsíční záruční doby vznikly vadou materiálu. Tyto závady budou opraveny bezplatně do 31 dní ode dne převzetí výrobku z prodejny. Datum prodeje je nutno prokázat řádně vyplněným záručním listem, fakturou, účtenkou). Jiné nároky ve vztahu k poškození jakéhokoliv druhu, přímého nebo nepřímého, vůči osobám nebo majetku jsou vyloučeny.
- Záruka se nevztahuje na závady zaviněné neodborným zacházením, přetížením, nedodržením instrukcí uvedených v návodu, použitím nesprávného příslušenství nebo nevhodných pracovních nástrojů, zásahem nepovolané osoby, přirozeným opotřebením nebo poškozením během transportu. Dále se nevztahuje na příslušenství a díly, které potřebují pravidelnou výměnu.
- Pokud nebude závada shledána jako podléhající záruce, hradí náklady spojené s výkonem servisního technika dle platného ceníku a přepravu výrobku zpět vlastníkem výrobku.
- Při uplatňování nároků na záruční opravu je nutno předložit záruční list, který je platný pouze tehdy, je-li opatřen datem výroby a prodeje, razítkem příslušné prodejny a podpisem prodávajícího, popřípadě platný kupní doklad.
- Reklamací uplatňujete u prodejce, kde jste výrobek zakoupili. Prodávající je povinen vyplnit záruční list (datum prodeje, razítko prodejny a podpis). Všechny tyto údaje musí být vyplněny ihned při prodeji.
- Výrobky zasílejte k opravě pouze s detailním popisem závady, přiloženým záručním listem, nejlépe v originálním balení, kterou pro tyto účely doporučujeme uschovat.
- Výrobky předávejte do servisu očištěné od nečistot. V opačném případě je z hygienických důvodů není možné přijmout, nebo je nutné účtovat poplatek za čištění.

ZÁRUČNÍ LIST

Název výrobku			
Typ výrobku			
Datum prodeje			
Razítko a podpis prodejce			
Záznam o provedeném servisním zákroku			
Datum převzetí servisem	Datum provedení opravy	Číslo reklamačního protokolu	Podpis pracovníka
Poznámky			